

# Schaltplan

## 400 V EC-Airboxen Schaltplan

### Regler Typ: Stufenlos

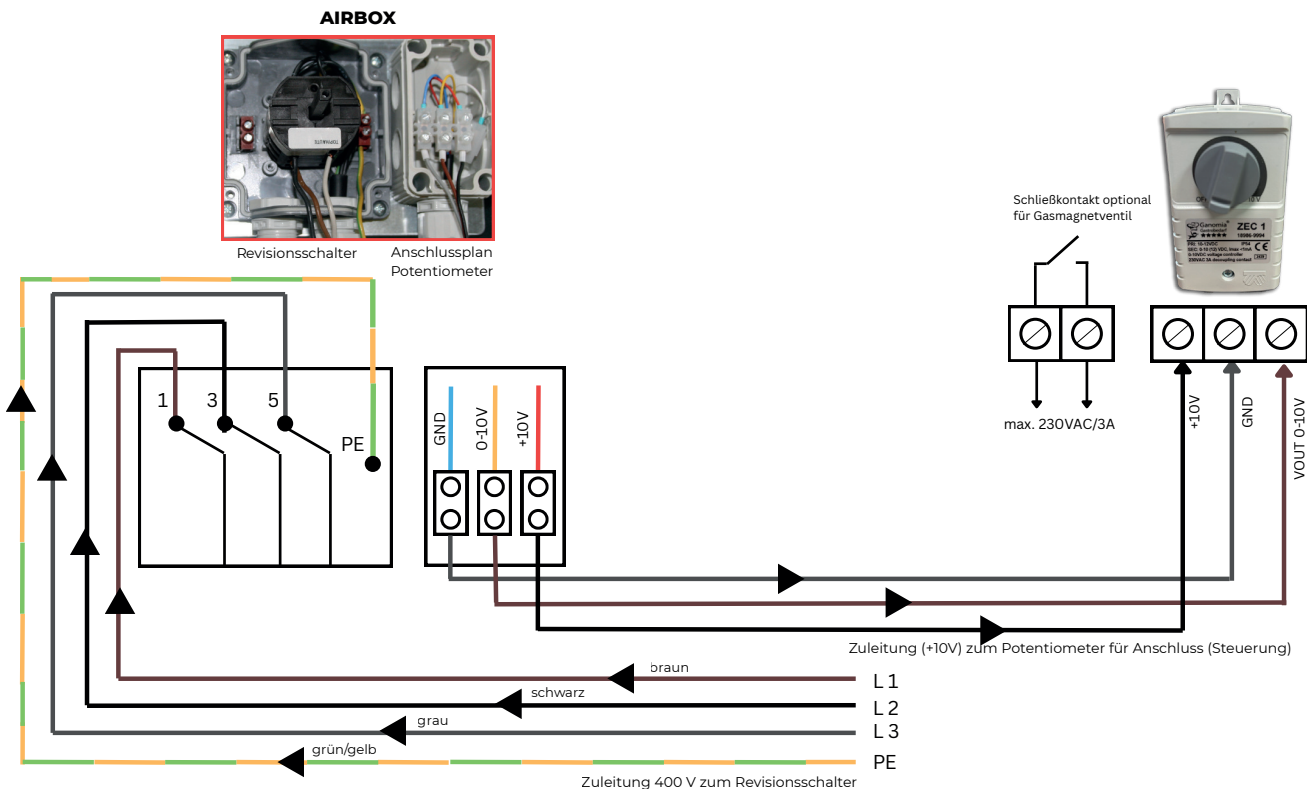

#### BITTE BEACHTEN UNBEDINGT:

Montage, elektrischer Anschluss und Inbetriebnahme dürfen nur von einer Elektrofachkraft, entsprechend den elektrotechnischen Regeln (u.a. DIN EN 50110 oder DIN EN 60204) vorgenommen werden!

Bei einer Installation von EC-Motoren ist darauf zu achten, dass die FI-Schutzschalter der Typenklasse: B oder B+ i Stromkreis vorhanden sind.

Bei Verwendung eines externen Potentiometer, muss die eingesetzte Platine (Potentiometer) entfernt werden. Diese Platine ist nur für Testzwecke (Testlauf EC-Motoren) geeignet.

Wir empfehlen den Anschluss des Gasmagnetventil gemäß nach DVGW G63.

Anschlussplan nur für dieses Produkt. Bei Verwendung anderer Regler/Ventilatoren von Fremdfirmen, kann der Anschluss variieren.

